

DRAWING 1 - MOUNTING

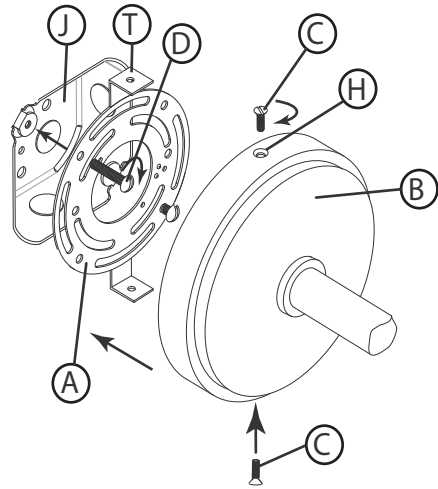

DRAWING 1 - GLASS INSTALLATION

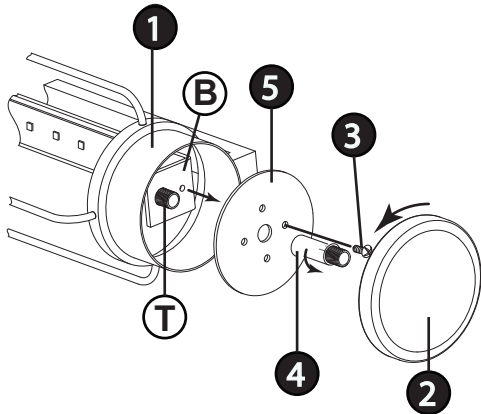

DRAWING 2 - GLASS INSTALLATION

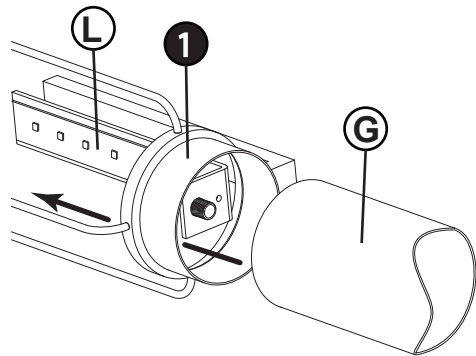

item no: 54300 / 54302

T24 JA8-2016

▼ start here

1. Find a clear area in which you can work.
2. Unpack fixture and glass from carton.
3. Carefully review instructions prior to assembly.

1. To begin installation of your fixture it will be first be first necessary to remove the mounting plate (A) from the backplate (B). This is accomplished by first removing the two screws (C), located at the top and bottom of the backplate. Set screws in a safe place for later.
2. Next attach mounting plate (A) to junction box (J) with two screws (D), NOT PROVIDED.
*** NOTE: make sure when installing mounting plate (A) that one of the tabs (T) is facing toward the ceiling and level, before tightening screws (D) - see Drawing 1.
3. Make all necessary electrical connections following instruction sheet IS-18 provided.

SAFETY WARNING: READ WIRING AND GROUNDING INSTRUCTIONS (I.S. 18) AND ANY ADDITIONAL DIRECTIONS. TURN POWER SUPPLY OFF DURING INSTALLATION. IF NEW WIRING IS REQUIRED, CONSULT A QUALIFIED ELECTRICIAN OR LOCAL AUTHORITIES FOR CODE REQUIREMENTS.

3. After all connections are made, tuck wires into junction box (J) and slip backplate (B) over mounting tabs (T) and align threaded holes in tab (T) with holes (H) in backplate (B).
4. Thread in screws (C) removed earlier, and tighten to secure fixture to wall.

1. To begin remove the end cap (2) from the main body of the fixture (1). **Please note:** only one end cap is removable, the other is secured to the fixture and will not turn. DO NOT force this end cap loose - see Drawing 1.
2. Next thread out screw (3) and set aside for use later.
3. Next thread spacer (4) off of threaded tube (T). If threaded tube (T) comes out when removing spacer (4) unthread tube (T) from spacer and thread back into LED bracket (B). This will make re-assembly easier later on.
4. Next remove plate (5).
5. Now take glass cylinder (G) and slide it into the main body (1), see Drawing - 2. **Take care** not to scrape or damage the LED board (L) when installing. Now follow stem 1-4 above in reverse order to complete glass installation.

número del artículo: 54300 / 54302

▼ empezar aquí

1. Trouvez un espace libre dans lequel vous pouvez travailler.
2. Déballez appareil de la boîte.
3. Examinez attentivement les instructions avant le montage.

1. Para comenzar la instalación de su accesorio, primero será necesario quitar la placa de montaje (A) de la placa posterior (B). Esto se logra quitando primero los dos tornillos (C), ubicados en la parte superior e inferior de la placa posterior. Coloque los tornillos en un lugar seguro para más tarde.
2. A continuación, sujete la placa de montaje (A) a la caja de conexiones (J) con los dos tornillos (D), NO DISPONIBLES.
*** NOTA: asegúrese de que una de las lengüetas (T) esté orientada hacia el techo y nivelado al instalar la placa de montaje (A) antes de apretar los tornillos (D) - vea Dibujo 1.
3. Realice todas las conexiones eléctricas necesarias siguiendo la hoja de instrucciones IS-18 proporcionado.

ADVERTENCIA DE SEGURIDAD: LEA LAS INSTRUCCIONES DE ENCENDIDO Y CONEXIÓN A TIERRA (I.S. 18) Y CUALQUIER DIRECCIÓN ADICIONAL. DESCONECTE LA FUENTE DE ALIMENTACIÓN DURANTE LA INSTALACIÓN. SI SE REQUIERE NUEVO CABLEADO, CONSULTE A UN ELECTRICISTA CALIFICADO O AUTORIDADES LOCALES PARA REQUISITOS DE CÓDIGO.

3. Después de hacer todas las conexiones, enrosque los cables en la caja de conexiones (J) y deslice la placa trasera (B) sobre las lengüetas de montaje (T) y alinee los agujeros roscados en la lengüeta (T) con agujeros (H) en la placa posterior (B).
4. Enrosque los tornillos (C) extraídos anteriormente y apriételes para fijar el aparato a la pared.

1. Para comenzar, retire la tapa del extremo (2) del cuerpo principal del fixture (1). Tenga en cuenta: solo una tapa de extremo es extraíble, la otra está asegurada al dispositivo y no gira. NO fuerce la tapa del extremo para aflojarla; consulte el dibujo 1.
2. A continuación, enrosque el tornillo (3) y déjelo a un lado para usarlo más tarde.
3. A continuación, saque el espaciador (4) del tubo roscado (T). Si el tubo roscado (T) sale al retirar el espaciador (4), desenrosque el tubo (T) del espaciador y vuelva a enroscarlo en el soporte del LED (B). Esto facilitará el reensamblaje más adelante.
4. A continuación, retire la placa (5).
5. Ahora tome el cilindro de vidrio (G) y deslícelo en el cuerpo principal (1), vea Dibujo - 2. Tenga cuidado de no raspar ni dañar la placa LED (L) al instalarla. Ahora siga el vástago 1-4 anterior en orden inverso para completar la instalación del vidrio.

numéro d'article: 54300 / 54302

▼ commencez ici

1. Busque un lugar claro en el que se puede trabajar.
2. Desembale accesorio de la caja.
3. Revise cuidadosamente las Instrucciones antes del montaje.

1. Pour commencer l'installation de votre luminaire, il sera d'abord nécessaire de retirer la plaque de montage (A) de la plaque arrière (B). Ceci est accompli en retirant d'abord les deux vis (C), situées en haut et en bas de la plaque arrière. Placez les vis dans un endroit sûr pour plus tard.
2. Ensuite, fixez la plaque de montage (A) à la boîte de jonction (J) avec deux vis (D), NON FOURNIS.
*** REMARQUE: assurez-vous lors de l'installation de la plaque de montage (A) que l'une des languettes (T) est tournée vers le plafond et le niveau, avant de serrer les vis (D) - voir Dessin 1.
3. Effectuez toutes les connexions électriques nécessaires suivant la fiche d'instructions IS-18 fourni.

SÉCURITÉ AVERTISSEMENT: LIRE LES INSTRUCTIONS DE CÂBLAGE ET DE MISE À LA TERRE (I.S. 18) ET TOUTES LES DIRECTIVES SUPPLÉMENTAIRES. MISE EN PLACE DE L'ALIMENTATION DURANT L'INSTALLATION. SI NOUVEAU CÂBLAGE EST NÉCESSAIRE, CONSULTER UN ÉLECTRICIEN QUALIFIÉ OU DES AUTORITÉS LOCALES POUR LES EXIGENCES DE CODE.

3. Une fois toutes les connexions effectuées, enfiler les fils dans la boîte de jonction (J) et glissez la plaque arrière (B) sur les pattes de montage (T) et alignez les trous filetés dans l'onglet (T) avec des trous (H) dans la plaque arrière (B).
4. Enfiler les vis (C) enlevées plus tôt et serrer pour fixer l'appareil sur le mur.

1. Pour commencer, retirez le capuchon d'extrémité (2) du corps principal du luminaire (1). Attention : un seul embout est amovible, l'autre est solidaire du luminaire et ne tourne pas. NE PAS forcer ce capuchon d'extrémité à se desserrer - voir le dessin 1.
2. Dévissez ensuite la vis (3) et mettez-la de côté pour une utilisation ultérieure.
3. Enfiler l'entretoise suivante (4) hors du tube fileté (T). Si le tube fileté (T) sort lors du retrait de l'entretoise (4), dévissez le tube (T) de l'entretoise et revissez-le dans le support LED (B). Cela facilitera le remontage par la suite.
4. Retirez ensuite la plaque (5).
5. Prenez maintenant le cylindre en verre (G) et glissez-le dans le corps principal (1), voir Dessin - 2. Veillez à ne pas érafler ou endommager la carte LED (L) lors de l'installation. Suivez maintenant la tige 1-4 ci-dessus dans l'ordre inverse pour terminer l'installation du verre.